



692 chemin de la Boisière
73420 Drumettaz Clarafond
Tél. 33 04 79 88 08 51
Fax 33 04 79 34 01 36
e-mail : validex@validex.fr

Environnement de machine à laver

Dishwasher conveyors

SERIE EVOLUTION

● 3 TCCEVO-100 → 102

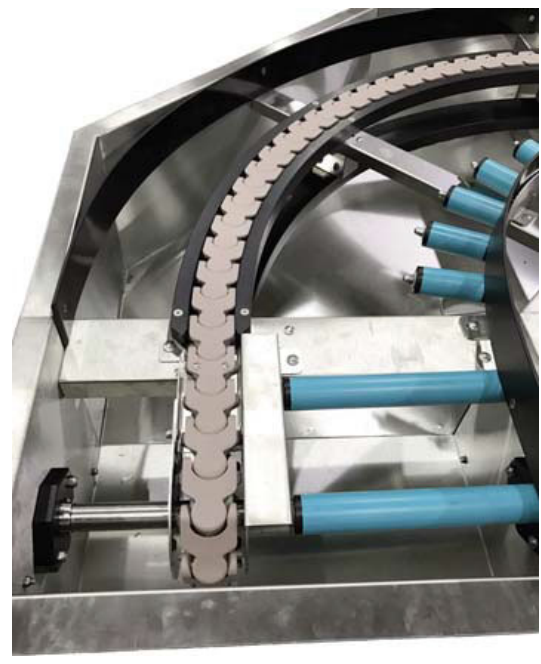

Transporteur à chaîne à
cardans pour casiers
*Basket plastic chain
conveyor*

● 3 TCCEVO-100 → 102



Transporteur à chaîne à
cardans pour casiers
*Basket plastic chain
conveyor*

692 chemin de la Boisière
73420 Drumettaz Clarafond
Tél. 33 04 79 88 08 51
Fax 33 04 79 34 01 36
e-mail : validex@validex.fr



SERIE EVOLUTION

Transporteur à chaîne à cardans pour casiers

Pour transporter les casiers de vaisselle
vers la laveuse.

Caractéristiques principales

Chaîne en plastique alimentaire au pas de 50 mm –
Rouleaux PVC avec axe et roulement à billes inox.

● Détails techniques

- Châssis monobloc en tôle inox 304, épaisseur 12/10°, poli grain 220.
- Piétements tubulaires en acier inox 304, épaisseur 15/10°, section 35x35, poli grain 220, réglage par vérins aluminium, -10 à + 70 mm.
- Chaîne à cardans en plastique alimentaire au pas de 50 mm.
- Pignons en plastique pour l'entraînement et le retour de la chaîne.
- Rouleaux PVC avec axes et roulement à billes inox 304.
- Moto-réducteur, Puissance 0,37 kW, 230/400 V, 50 Hz triphasé + terre, IP 55, avec limiteur de couple.
- Vitesse de défilement standard 3,5 m/mn.
- Panier-filtre amovible.

● Equipements complémentaires et options

Tablette de jonction sur toutes machines à laver
Courbes standards 90° et 180° Variateur de vitesse électronique Arrêt d'urgence Courbes spéciales.

● Avantages

Simplicité de conception Sécurité des utilisateurs conforme à la directive CE Fonctionnement très silencieux Entretien facile Lavage manuel Moteur et organes de transmission sous carter de protection inox Organes de transmission inaltérables.

Plastic chain conveyor

Dish basket conveyor

Bidding specification

Slat made of food use resistance plastic, step 50 mm – PVC roller with stainless steel axes and bearings.

● Technical data

- Monobloc stainless steel frame, thickness 12/10°, polished grain 220.
- Tubular stainless steel 304 feet, section 35x35, thickness 15/10°, polished grain 220, height adjustable by aluminium jack, - 10/+ 70 mm.
- Plastic food use Slat belt chain, step 50 mm.
- Plastic gear.
- Motor : 0,37 kW, 230/400 V, 50 Hz 3 phase + G + N IP 55 with torque reduction.
- Standard speed : 3,5 m/min.
- Removable waste drawer.

● Additional equipment and options

Customised dishwasher connection Standard curves 90°, 180° or customised Electronic speed adjustment Emergency stop.

● Advantages

Straightforward concept User safety conform to CE Very silent working Easy maintenance Motor and transmission device under stainless steel cover Rust proof transmission components.

692 chemin de la Boisière
73420 Drumettaz Clarafond
Tél. 33 04 79 88 08 51
Fax 33 04 79 34 01 36
e-mail : validex@validex.fr



SERIE EVOLUTION

Transporteur à chaîne à cardans pour casiers *Plastic chain conveyor*

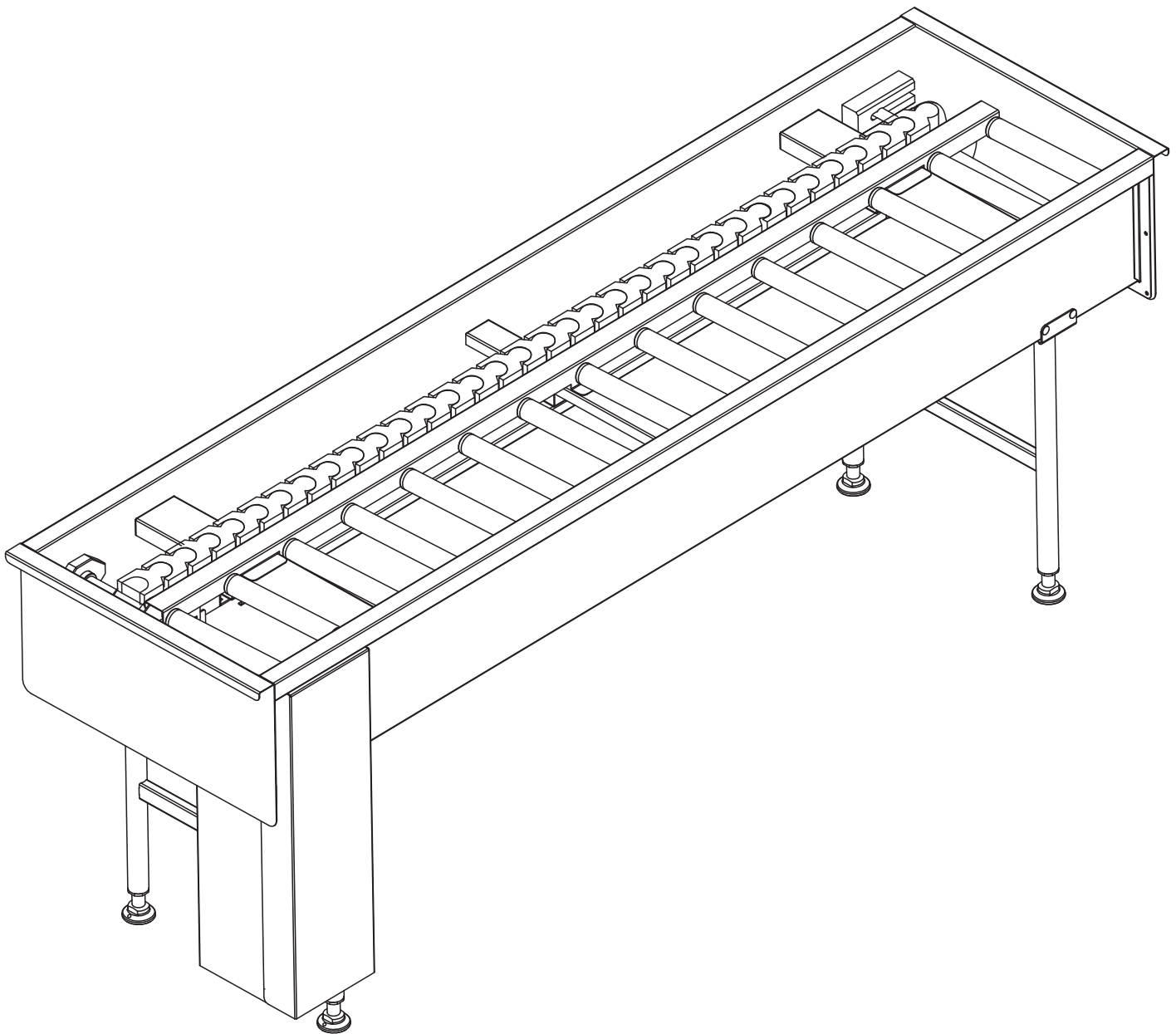

692 chemin de la Boisière
73420 Drumettaz Clarafond
Tél. 33 04 79 88 08 51
Fax 33 04 79 34 01 36
e-mail : validex@validex.fr



SERIE EVOLUTION

Transporteur à chaîne à cardans pour casiers *Plastic chain conveyor*

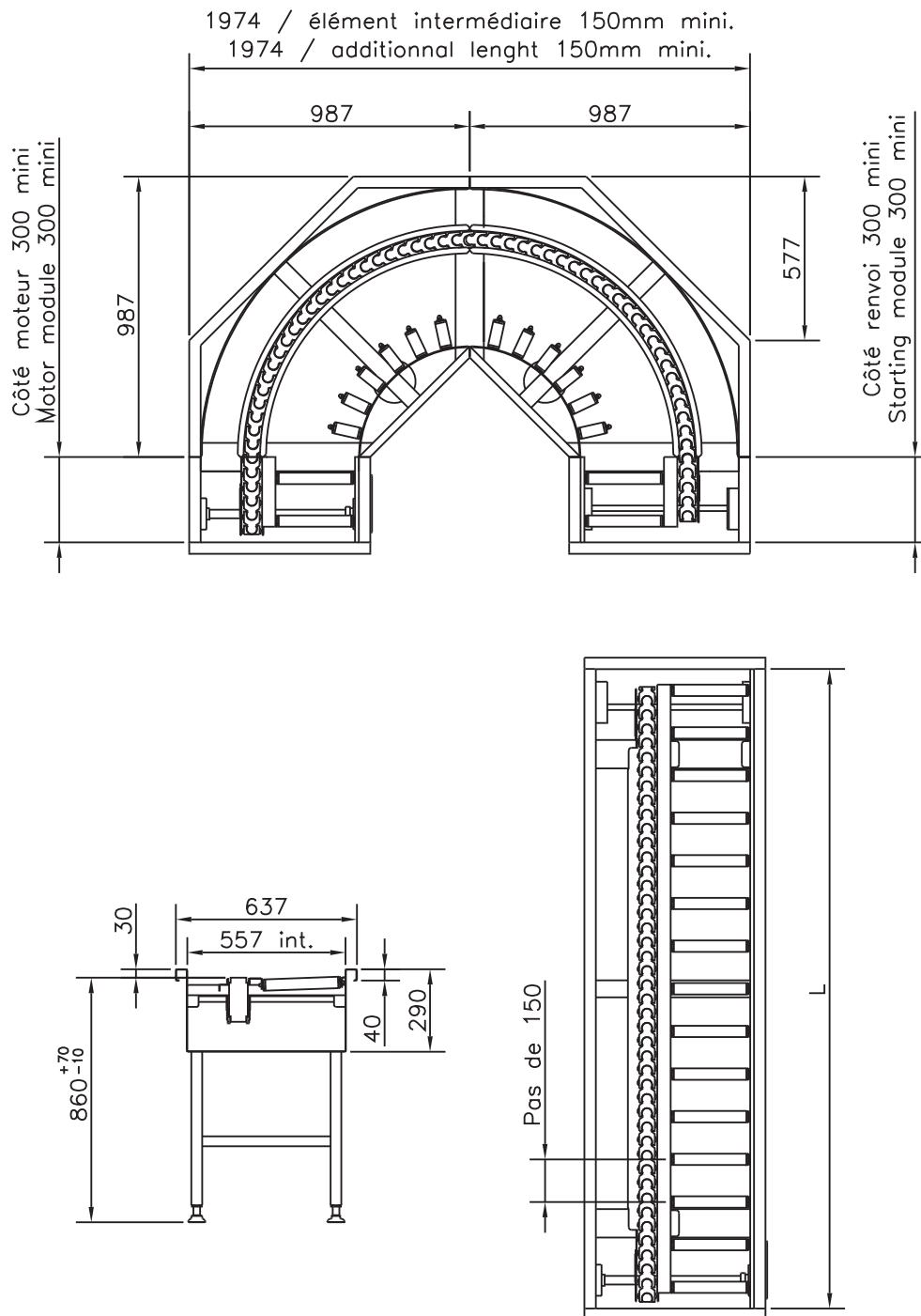

Caractéristiques données à titre indicatif, VALIDEX peut être amené à les modifier sans avis préalable.

All products characteristics are indicatory. To better its products, VALIDEX can modify the specifications without previous notice