

692 chemin de la Boisière
73420 Drumettaz Clarafond
Tél. 33 04 79 88 08 51
Fax 33 04 79 34 01 36
e-mail : validex@validex.fr



Traitement de déchets alimentaires

Food waste disposal treatment

Traitement de déchets alimentaires
Biodec Compact
Food waste disposal treatment Biodec Compact

Traitement de déchets alimentaires
Biodec Compact
Food waste disposal treatment Biodec Compact

Traitement de déchets alimentaires
Biodec Compact, cuve avec panier filtre et piège magnétique
Food waste disposal treatment Biodec Compact, tank with waste basket and magnetic trapp

Traitement de déchets alimentaires
Biodec Compact, vis extractrice
Food waste disposal treatment Biodec Compact, waste extractor screw

● 4 TDC-100 → 102



● 4 TDC-100 → 102



● 4 TDC-100 → 102

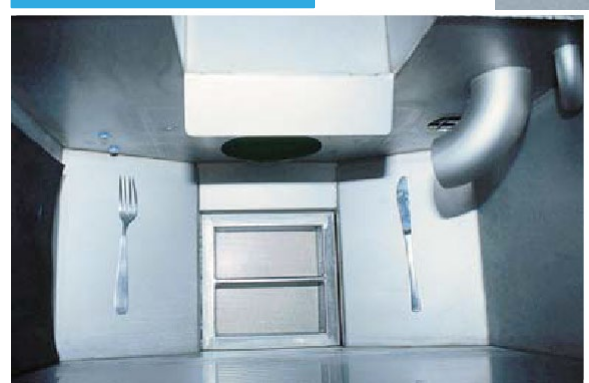

● 4 TDC-100 → 102



692 chemin de la Boisière
 73420 Drumettaz Clarafond
 Tél. 33 04 79 88 08 51
 Fax 33 04 79 34 01 36
 e-mail : validex@validex.fr

Traitement de déchets alimentaires

Food waste disposal treatment

Traitement de déchets alimentaires
 Biodec, goulotte intégrée à un convoyeur bi-corde
Food waste disposal treatment Biodec, cord conveyor integrated waste chute

● 4 TDG-100 → 101

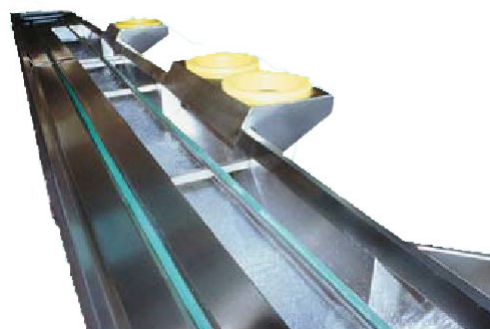

Traitement de déchets alimentaires
 Biodec, goulotte intégrée à un convoyeur bi-corde, détails
Food waste disposal treatment Biodec, cord conveyor integrated waste chute, details

● 4 TDG-100 → 101

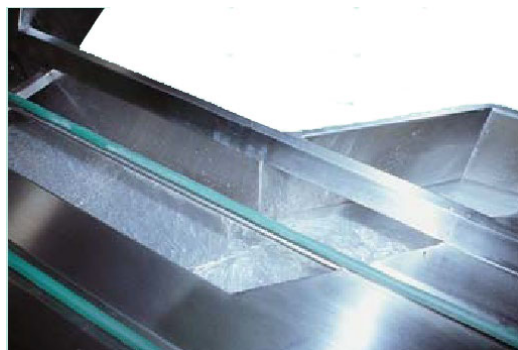

Traitement de déchets alimentaires
 Biodec séparé, séparateur, pompe
Food waste disposal treatment Biodec remote, pulp / water separating device, pump

● 4 TDS-100 → 103



Traitement de déchets alimentaires
 Biodec séparé, séparateur, réservoir pour produit Xedilav
Food waste disposal treatment Biodec remote, pulp / water separating device, Xedilav product tank

● 4 TDS-100 → 103

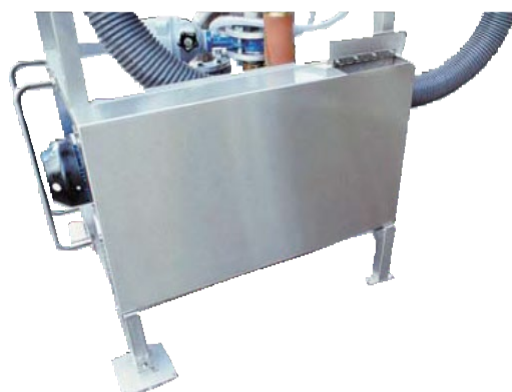

692 chemin de la Boisière
73420 Drumettaz Clarafond
Tél. 33 04 79 88 08 51
Fax 33 04 79 34 01 36
e-mail : validex@validex.fr



Biodec compact

Principe

- ❑ Réduction et traitement anti-bactérien des déchets alimentaires sur leur lieu de production (légumerie, laverie, cuisine, etc.) ou à proximité immédiate, tel que local contigu ou à un niveau inférieur afin de respecter la marche en avant (hygiène) et d'alléger les manutentions pénibles.
- ❑ Les déchets déversés dans une goulotte à circulation d'eau, sont réduits en fines particules mélangées à l'eau dans la cuve de broyage. La séparation du mélange eau/déchets est effectuée à l'aide d'une vis d'Archimède. L'eau est renvoyée à la goulotte et les déchets sont déversés dans un container
- ❑ La cuve de broyage et la vis d'Archimède sont regroupées dans un seul châssis entièrement caréné.
- ❑ Pendant le processus, pour éviter toute prolifération bactérienne, les déchets sont traités par injection d'un produit bactériostatique, insecticide et nettoyant.

Biodec compact

Operating principal

- ❑ *Reduction and treatment of waste in waste production area (wash up, kitchen...) or closely from waste production area, to comply to the hygien circuit regulation and to avoid unpleasant waste handling.*
- ❑ *Wastes are transported with water on a trough. The grinding mechanism transforms them on little particles mixed with water. A screw make the separation between grind waste and water, then a discharge chute eject waste in a container and the water is reused again.*
- ❑ *The grinding tank and the screw are on the same chassis.*
- ❑ *During the process and to comply with hygien regulation, wastes are treated with chemical against bacteria and smell development, and insect. The chemical insure also the maintenance of the waste disposal equipment.*

Biodec séparé

Principe

- ❑ Transport mécanique, après réduction, du lieu de production des déchets alimentaires (légumerie, laverie, cuisine, etc.) vers le local poubelles afin de respecter la marche en avant (hygiène) et d'alléger les manutentions pénibles.
- ❑ Les déchets déversés dans une goulotte à circulation d'eau, sont broyés en fines particules mélangées à l'eau puis acheminés par canalisations vers le local poubelles où s'effectue la séparation du mélange eau/déchets par essorage. L'eau est renvoyée à la goulotte et les déchets déversés dans un container.
- ❑ Pendant le processus, pour éviter toute prolifération bactérienne, les déchets sont traités par injection d'un produit bactériostatique, insecticide et nettoyant.

Biodec split

Operating principal

- ❑ *Mechanised handling after reduction and treatment of waste from the waste production area (wash up, kitchen,...) to a waste room, to comply perfectly to the hygien circuit regulation and to avoid unpleasant waste handling.*
- ❑ *Wastes are transported with water in a trough. The grinding mechanism transforms them on little particles mixed with water. A pump carry the grind waste through pipes to the separation screw. Then the screw make the separation between grind waste and water, a discharge chute eject waste on a container, the water is reused again. This screw is able to treat wastes coming from different grinder.*
- ❑ *During the process and to comply with hygien regulation, wastes are treated with chemical against bacteria and smell development, and insect. The chemical insure also the maintenance of the waste disposal equipment.*

692 chemin de la Boisière
73420 Drumettaz Clarafond
Tél. 33 04 79 88 08 51
Fax 33 04 79 34 01 36
e-mail : validex@validex.fr



Traitement de déchets alimentaires

Goulotte à déchets

Pour transporter les déchets alimentaires
vers le broyeur

Caractéristiques principales

Tout inox – Piège magnétique en amont du broyeur –
Alimentation en eau par queue de carpe carénée.

● Détails techniques

- Goulotte en tôle pliée inox 304, épaisseur 15/10°, poli grain 220.
- Piètements en acier inox 304, épaisseur 15 /10°, section 35x35, poli grain 220, réglage par vérins aluminium, de -10 à + 10 mm.
- Entretoise de la goulotte en tube inox 304, diamètre 15 mm, épaisseur 15/10°.
- Platine de raccordement sur broyeur en tôle inox 304, épaisseur 25/10°.
- Pente minimale 1 %.
- Alimentation en eau par queue de carpe carénée.
- Piège magnétique en extrémité de la goulotte.

● Equipements complémentaires et options

- Fixation sur consoles murales Coudes de 1° à 90°
- Fixation latérale sur convoyeur par profil spécial
- Capotage amovible de la goulotte en tôle inox 304, épaisseur 12/10°, poli grain 220, longueur 500 mm par élément
- Tampon vide déchets sur capotage inox

● Avantages

- Hygiène parfaite : carénage de la queue de carpe
- Mécanisme de broyage protégé grâce au piège magnétique
- Sécurité des utilisateurs conforme à la directive CE.

Waste disposal treatment

Waste trough

To waste from sorting station to the waste
disposal treatment

Bidding specification

All stainless steel – Magnetic trap before waste disposal
connection – Water supply by adjutage with fairing.

● Technical data

- Trough made of folded stainless steel sheet, thickness 15/10°, polished grain 220.
- Tubula Tubular stainless steel 304 feet, section 35x35, thickness 15 /10°, polished grain 220, height adjustable by aluminium jack, - 10 / + 10 mm.
- Girder stiffeneer made of 304 stainless steel tube, diameter 15 mm, thickness 15/10e.
- 304 stainless steel waste disposal trough plate, thickness 25/10°.
- Minimal slope 1%.
- Water supply by adjutage with fairing.
- Magnetic trap on waste disposal platen.

● Additional equipment and options

- Wall fixing bracket
- Curve from 1° to 90°
- Lateral fixing on conveyor by customised hanging device
- Removable 304 stainless steel trough cover, thickness 12/10°, length 500 mm per element
- Polyurethane waste plugs on trough cover.

● Advantages

- Perfectly Hygienic : adjutage with fairing
- Protection of the waste disposal by magnetic trap
- User safety conform to CE.

692 chemin de la Boisière
73420 Drumettaz Clarafond
Tél. 33 04 79 88 08 51
Fax 33 04 79 34 01 36
e-mail : validex@validex.fr



Traitement de déchets alimentaires Goulotte à déchets - Encombrements

Waste disposal treatment Waste trough - Overall dimension

Goulotte intégrée dans le convoyeur.
Trough incorporated on the conveyor.

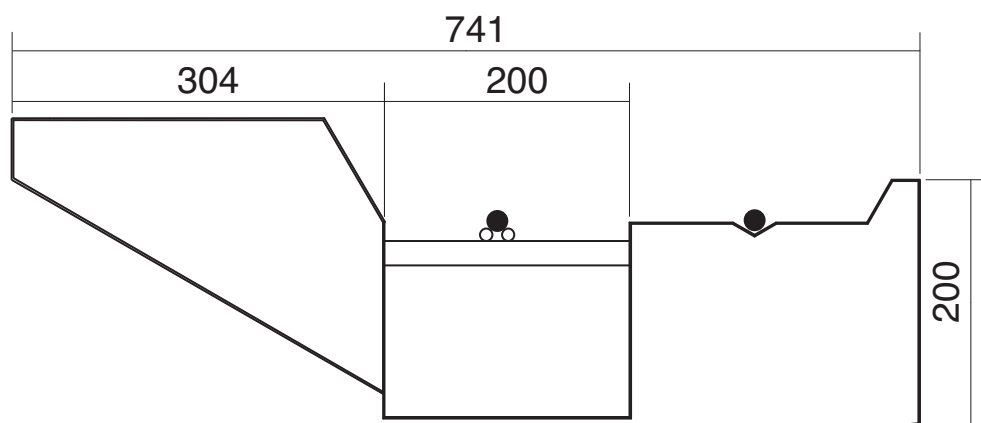

Goulotte accrochée sur le convoyeur.
Caught trough.

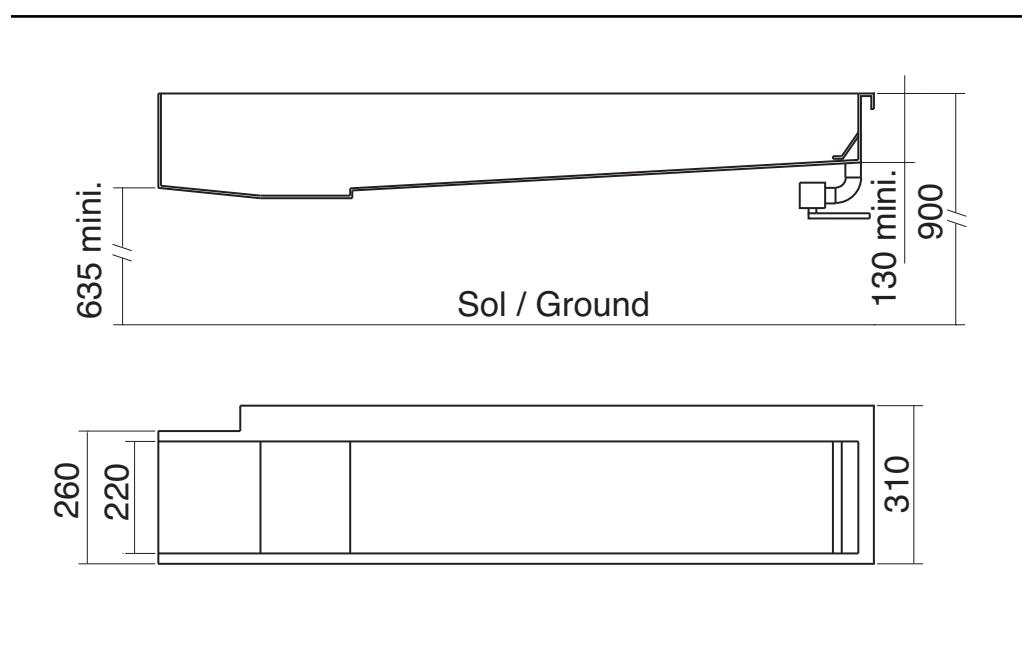
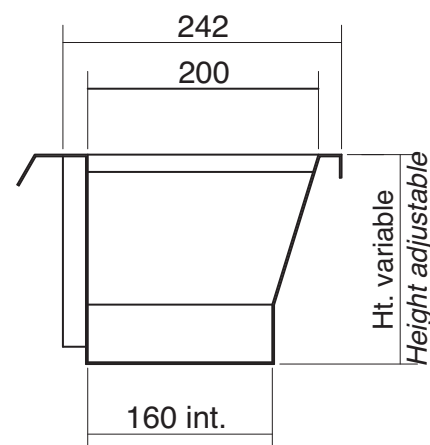

Goulotte sur piètements.
Trough on feet.

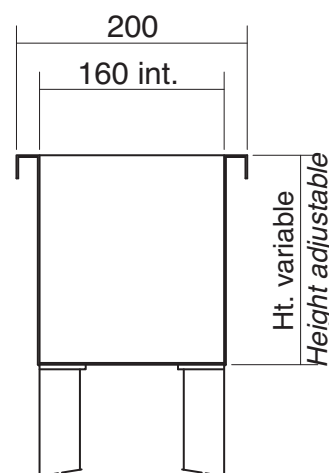

Caractéristiques données à titre indicatif, VALIDEX peut être amené à les modifier sans avis préalable.

All products characteristics are indicatory. To better its products, VALIDEX can modify the specifications without previous notice

692 chemin de la Boisière
73420 Drumettaz Clarafond
Tél. 33 04 79 88 08 51
Fax 33 04 79 34 01 36
e-mail : validex@validex.fr



Traitement de déchets alimentaires Biodec compact

Pour broyer, traiter, compacter et essorer
les déchets alimentaires

Caractéristiques principales

Mécanisme de broyage placé sur la face verticale –
Transmission par courroies – Piège magnétique en fond de
cuve – Moteur de vis en sommet d'arbre – Réduction du
volume des déchets de 8 à 1.

● Détails techniques

- Châssis monobloc en tube inox 304, section 40x40, épaisseur 15/10° avec habillage latéral amovible, sur quatre faces, en tôle inox 304, épaisseur 15/10°, poli grain 220.
- Cuve de broyage en tôle inox 304, pliée et soudée, épaisseur 20/10° et 40/10° à fond incliné et à double pente.
- Pièges magnétiques en fond de cuve.
- Panier filtre en fond de cuve.
- Couvercle de cuve de broyage avec sécurité d'ouverture.
- Mécanisme de broyage en alliage spécial, de dureté équivalente au diamant, comprenant une couronne fixe munie de dents usinées et un disque tournant percé avec masselottes précipitant les déchets contre les dents de la couronne.
- Mécanisme de broyage placé sur la face verticale.
- Moteur du broyeur, Puissance : 5,5 kW, 230/400 V, 50Hz, triphasé + terre, IP 55.
- Capacité du broyeur 300 à 400 kg par heure.
- Pompe, puissance : selon installation, 230/400 V, 50Hz, triphasé + terre, IP 55.
- Filtre cylindrique en tôle perforée, inox 304, épaisseur 15/10°.
- Vis sans fin en inox 304, munie d'une brosse sur sa périphérie pour nettoyer en continu l'intérieur du filtre avec système d'essorage des déchets en extrémité de vis.
- Sécurité électrique inviolable sur tous les capots.
- Goulotte d'évacuation des déchets, acier inox 304 épaisseur 15/10° avec sécurité d'ouverture.
- Pompe doseuse de produit de traitement XEDILAV.
- Coffret électrique de commandes, étanche IP 55.

● Equipements complémentaires et options

- Système de vidage de la vis semi-automatique
- Sécurité manque de produit
- Coffret de reprise des commandes à distance
- Touches sensibles.

● Avantages

Hygiène parfaite : traite les déchets, les désinsectise, les stabilise bactériologiquement Mécanisme de broyage protégé grâce à sa position verticale Suppression des manutentions Cuve vide en fin de service grâce à la double pente Remplissage et remise à niveaux automatiques Moteur protégé grâce à la transmission par courroies permettant le patinage en cas de blocage du bloc de broyage Nettoyage et vidage automatiques en fin de cycle Réduction du volume des déchets de 8 à 1 Faible consommation d'eau Sécurité des utilisateurs conforme à la directive CE.

Waste disposal treatment Biodec compact

To grind, treat, compact and dry food wastes

Bidding specification

Grinding mechanism on vertical side – Grinder driven by driving belt – Magnetic trap in tank bottom – Screw motor on drive shaft top – Waste volume reduction 8 to 1.

● Technical data

- Monobloc stainless steel 40x40 tubular frame, thickness 15/10°, polished grain 220, with removable lateral stainless steel covering, thickness 12/10°, polished grain 220.
- Folded and welded stainless steel 304 grinding tank, thickness 20/10° and 40/10°; inclined plan bottom with double slope to avoid waste staying in the tank.
- Magnetic trap to protect the grinding mechanism.
- Removable filter on the tank bottom.
- Tank cover equipped with a impregnable electric safety device.
- Grinding mechanism made of special alloy (diamond hardness equivalent), including a guide with knife and a turning punched disk with sinkhead, the disk throw the waste against the wheel knife.
- Grinding mechanism on vertical side.
- Grinder motor 5,5 kW, 240/400 V, 50 Hz, 3 phases + G, IP 55.
- Average capacity 300 to 400 kg per hour.
- Water circulation pump, power according to the needs, 240/400 V, 50 Hz, 3 phases + G, IP 55.
- Cylindrical perforated stainless steel filter, thickness 15/10°.
- Stainless steel worm screw, with brushes, for cleaning continuously the filter.
- Drying device on screw top.
- Impregnable electric safety device on cover.
- Waste ejection trough made of 304 stainless steel, thickness 15/10° with electrical opening security device.
- Chemical dosing pump for XEDILAV.
- IP 55 waterproof electrical cupboard (with remote control 24 or 48 V).

● Additional equipment and options

- Supplementary screw emptying device
- Safety lack of chemical
- Remote control cupboard
- Sensitive button.

● Advantages

Perfectly Hygienic: treat the waste, eliminate insect and smell, avoid bacteriological proliferation Grinding mechanism protected by the vertical position Less waste handling Empty tank at end of services, thanks to the double slope Automatic filling Motor protected due to the slipping of the driven belt in case of locking of the grinding mechanism Automatic washing and emptying at the end of services Waste volume reduction : 8 to 1 Low water consumption User safety conform to CE.

692 chemin de la Boisière
73420 Drumettaz Clarafond
Tél. 33 04 79 88 08 51
Fax 33 04 79 34 01 36
e-mail : validex@validex.fr



Traitement de déchets alimentaires Biodec compact

Waste disposal treatment Biodec compact

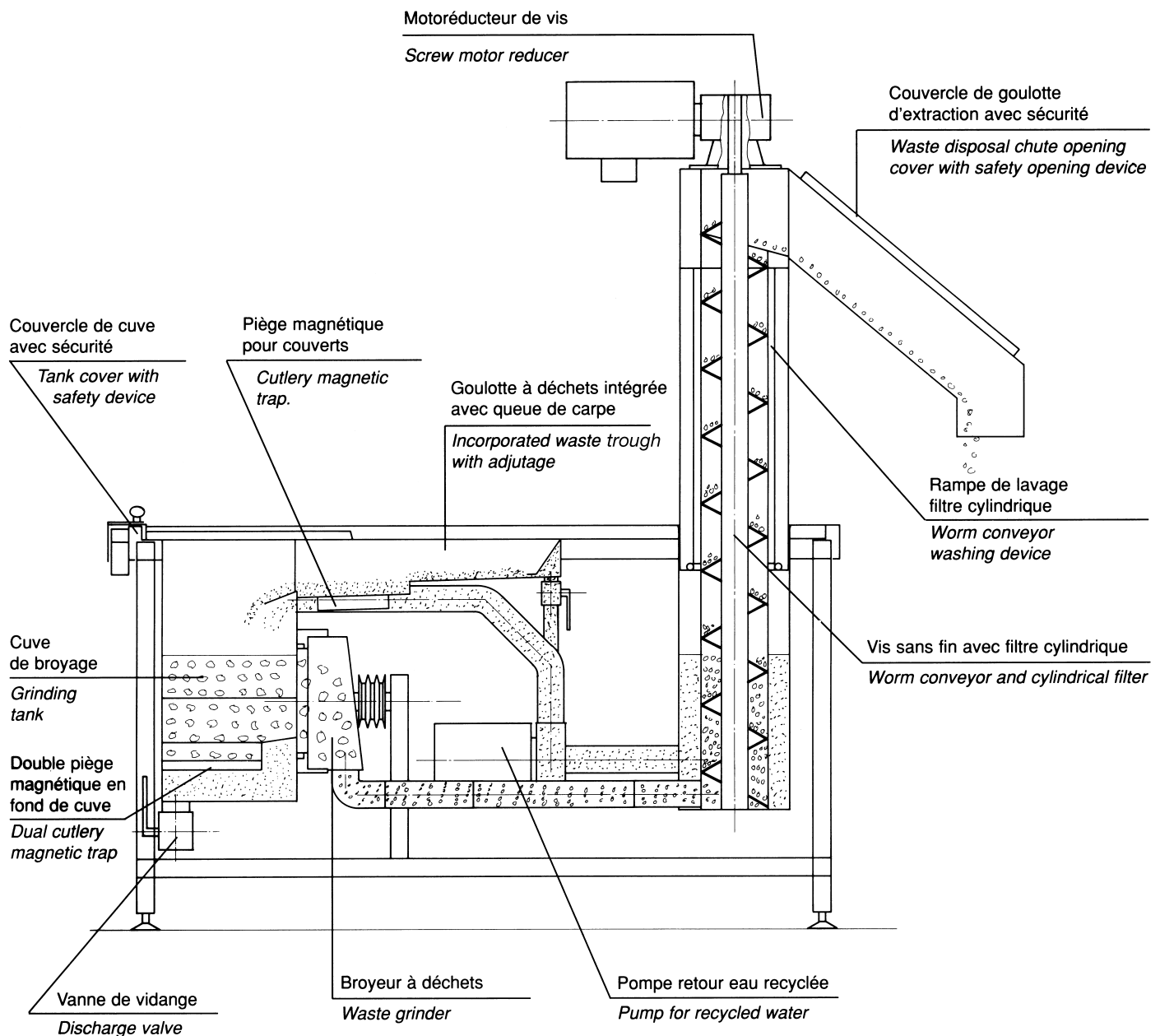

Caractéristiques données à titre indicatif, VALIDEX peut être amené à les modifier sans avis préalable.

All products characteristics are indicatory. To better its products, VALIDEX can modify the specifications without previous notice

692 chemin de la Boisière
73420 Drumettaz Clarafond
Tél. 33 04 79 88 08 51
Fax 33 04 79 34 01 36
e-mail : validex@validex.fr



Traitement de déchets alimentaires Biodec compact

*Waste disposal treatment
Biodec compact*

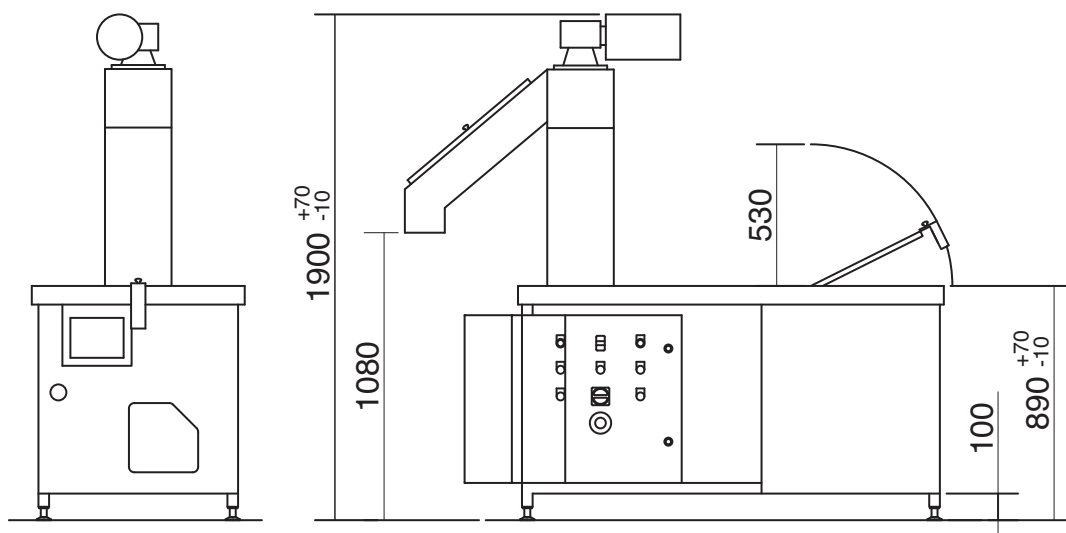

**3 positions possibles
de sortie des déchets.**

*3 possible positions
for waste ejection.*

* **Tableau électrique**
Electrical cupboard

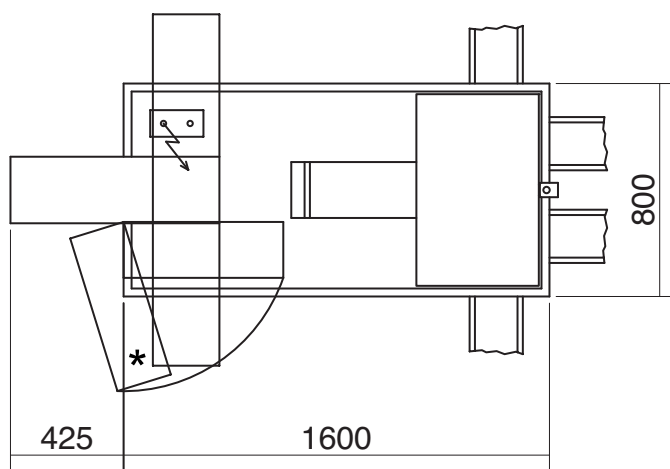

**4 positions possibles
d'entrée de goulotte.**

*4 possible positions
for trough connection.*

Version droite - gauche
Right - left version