

692 Chemin de la Boisière
73420 Drumettaz-Clarafond
Tél. 33 04 79 88 08 51
Fax 33 04 79 34 01 36
e-mail : validex@validex.fr



Comptoir de gestion des couverts

Comptage et trempage des couverts sous un
extracteur magnétique, pour optimiser le lavage.
Changement automatique des casiers.

Caractéristiques principales

Utilisable avec tout convoyeur muni d'un extracteur
magnétique – Transfert du casier par taquet pousseur en
PEHD 500 – Châssis tout inox.

● *Détails techniques*

- Châssis en tôle inox 304, épaisseur 15/10^e, poli grain 220.
- Piétements tubulaires en inox 304, épaisseur 15/10^e, réglage par vérins aluminium, de -10 à +70 mm.
- Bac de trempage étanche avec bonde d'évacuation et vanne 1/4 de tour.
- Transfert casier : motoréducteur, puissance 0,18 kW, 400 V, 50 Hz, triphasé + terre, IP 55.
- Bords anti-ruissellement en pente, angles rayonnés.
- Transmission par chaîne anti-corrosion 12.7 et pignons.
- Taquet pousseur de casier en PEHD 500.
- Cellule de comptage.
- Voyants lumineux casier plein et absence casier.
- Capacité standard 3 casiers.
- Butée fin de course.
- Armoire électrique étanche, IP55, avec télécommande 24 ou 48 V.

● *Equipements complémentaires et options*

- Piétements sur roulettes et articulation.
- Capacité en casiers sur mesure.

● *Avantages*

- S'adapte à tout convoyeur muni d'un extracteur magnétique de couverts.
- Hygiène et confort : angles rayonnés pour une meilleure nettoyabilité, bords pentés pour faciliter la manipulation des casiers.
- Optimisation du lavage des couverts.
- Simplicité d'utilisation et d'entretien.
- Sécurité des utilisateurs conforme à la norme CE.
- Fonctionnement silencieux.

Gestion de couverts

Conteo y remojo de los cubiertos debajo de un
extractor magnético para optimizar el lavado.
Cambio automático de los casilleros.

Características principales

Se puede utilizar con cualquier transportador equipado con un extractor magnético – Transferencia del casillero mediante un tope de empuje de HDPE 500 – Chasis de acero inoxidable.

● *Detalles técnicos*

- Chasis de chapa de acero inoxidable 304, grosor 15/10^e, grano pulido 220.
- Pies tubulares de acero inoxidable 304, grosor 15/10^e, ajuste por cilindros de aluminio, de -10 a +70mm.
- Tanque de remojo estanco con tapon de descarga y valvula de cuarto vuelta.
- Transferencia de casilleros - motorreductor, potencia : 0,18kW, 400V, 50Hz trifasico + tierra, IP55.
- Bordes anti-escorriente inclinados con angulos radiados.
- Transmision por cadena anticorrosion 12.7 y pinones.
- Tope de HDPE 500 para empujar los casilleros.
- Camara de conteo.
- Indicadores luminosos para casillero completo y falta de casillero.
- Tope fin de carrera.
- Armario eléctrico estanco, IP55, con mando a distancia 24V o 48V.

● *Equipos adicionales y opciones*

- Pies sobre ruedas y articulacion.
- Capacidad en casilleros personalizada.

● *Ventajas*

- Se adapta a cualquier transportador equipado con un extractor magnético de cubiertos.
- Higiene y comodidad : angulos radiados para facilitar la limpieza y bordes inclinados para facilitar la manipulacion de los casilleros.
- Optimizacion del lavado de cubiertos.
- Facil de usar y mantener.
- Operacion silenciosa.
- Seguridad del usuario de acuerdo con la directiva CE.

692, Chemin de la Boisière
73420 Drumettaz-Clarafond
Tél. 33 04 79 88 08 51
Fax 33 04 79 34 01 36
e-mail : validex@validex.fr

VALIDEX

Comptoir de gestion des couverts *Gestion de cubiertos*

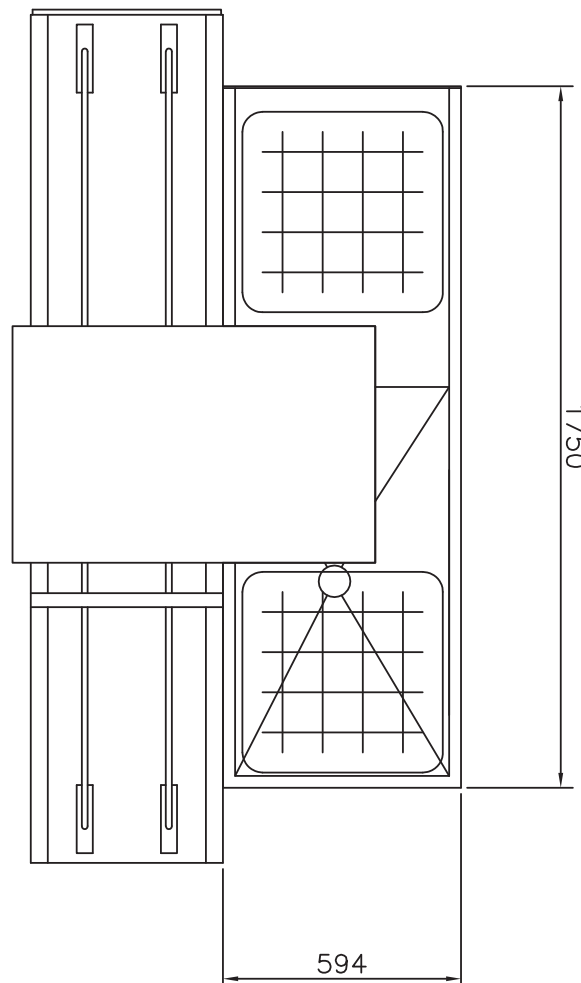
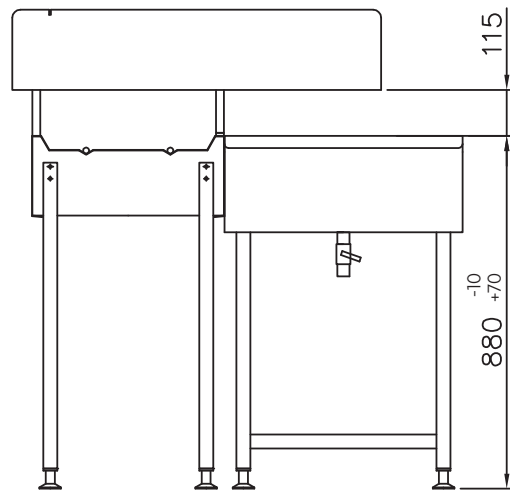

Caractéristiques données à titre indicatif, VALIDEX peut être amené à les modifier sans avis préalable.

Características proporcionadas a título indicativo: VALIDEX puede modificarlas sin aviso previo.